

günther[®]
FOODPROCESSING

h i g h - t e c h n o l o g y
i n n o v a t i o n

BELADE TECHNIK

GHK 1000

HEBE- UND KIPPVORRICHTUNG

MOVEABLE HYDRAULIC LOADER

DISPOSITIVO BASCULANTE DE ELEVACIÓN

Stationäre Beschickung zum Heben und Entleeren von 600 bis 1000 l Normbehältern

Die Günther Beschickung GHK 1000, wurde zum Heben, Kippen und Entleeren von 600, 800 und 1000 l Normbehältern gebaut. Sämtliche Teile der Beschickungsanlage sind aus hochwertigem, rostfreien Edelstahl und lebensmittelbeständigen Kunststoffen hergestellt. Ein hydraulisches Antriebsaggregat gewährleistet einen gleichmäßigen Hebe-, Kipp- und Entleerungsvorgang des Normbehälters. Die Beschickung GHK kann stationär an vorgegebenen Standorten eingesetzt werden. Auf Wunsch kann die Bedienseite als Links- oder Rechtsausführung geliefert werden.



CE

Innovative loading technology - made in Germany



GHK 1000

Stationary loader for charge and discharge of 600 to 1000 l trolleys

The Günther loader, GHK 1000 was designed for lifting and discharging 600, 800 and 1000 l trolleys.

The machine is entirely made of stainless steel and high grade food plastics. The hydraulical drive aggregate guarantees a gentle and continuous lifting, transporting and unloading of norm trolley.

The loader GHK can be used stationary at fixed locations. The side of operation may be varied according to customer's requirements.

Sistema de alimentación fijo para levantar y descargar recipientes de 600 a 1000 l

El sistema de alimentación GHK 1000 de Günther está diseñado para levantar y descargar recipientes de un volumen de 600, 800 y 1000 litros.

La máquina entera está acabada en acero inoxidable y plásticos perfectamente apropiados para uso alimenticio. Gracias al accionamiento hidráulico, los recipientes normalizados se levantan, inclinan y descargan uniformemente.

El sistema de alimentación GHK puede ser utilizado de forma estacionaria en cualquier lugar. Las máquinas están disponibles para ser manejadas desde el lado derecho o izquierdo, según las necesidades del usuario.

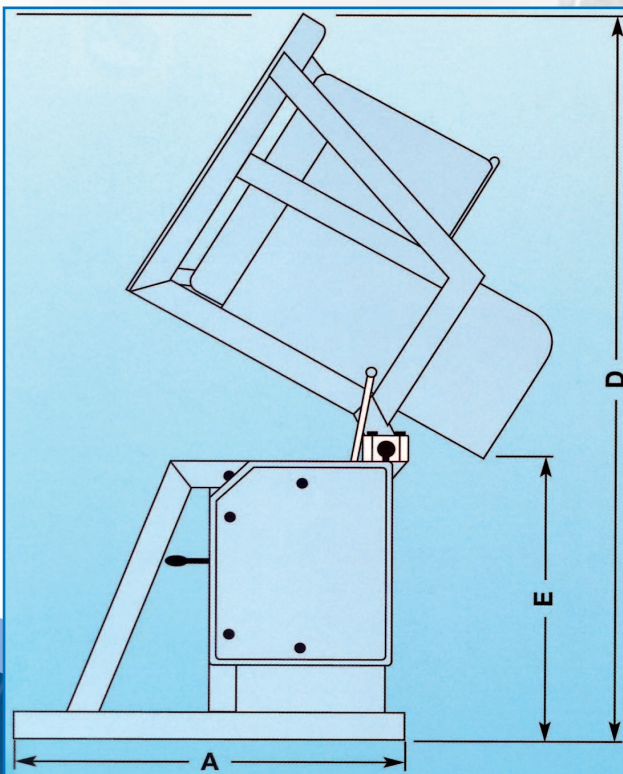
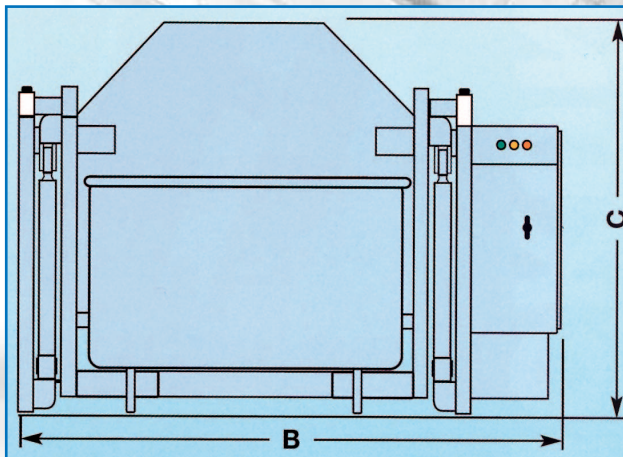

Maschinentypen	GHK 1000
types of machine/maschina tipos	
Max. Hebegewicht/max load/carga máxima	1000 kg
Länge/length/longitud	1400 mm
Breite/width/ancho	2250 mm
Höhe/height/altura	1500 mm
Gesamthöhe/total height/altura total	2850 mm
Entladehöhe/tipping height/altura de descarga	1120 mm
Anschlusswert connected load/potencia conectada	1,5 kW

Günther Maschinenbau GmbH
Am Bauhof 7
D-64807 Dieburg
Tel. + 49 (0) 60 71 - 98 78 - 0
Fax + 49 (0) 60 71 - 98 78 - 25
www.guenther-foodtech.de
e-mail: info@guenther-maschinenbau.de

Hotline: 0 60 71-98 78-0

Innovative loading technology - made in Germany